

# Rollbettpressen

80 bis 200 Tonnen  
H-Rahmenpressen

CE



## Schwerlast-Einspannvorrichtungen für Richtarbeiten



**Nr. SF50** – Einspannvorrichtungen für Richtarbeiten für 80-Tonnen-Rollbettpressen oder 55-Tonnen-Schwerlastwerkstattpressen (je 2 Stück). Gewicht 47,2 kg. **Nicht Teil des Pressenaufbaus, bitte separat bestellen.**



**Nr. SF150** – Einspannvorrichtungen für Richtarbeiten nur für 100-, 150- und 200-Tonnen-Rollbettpressen und 100-Tonnen-Werkstattpressen (1 Paar). Gewicht 89 kg. **Nicht Teil des Pressenaufbaus, bitte separat bestellen.**

WERKSTATT-AUSRÜSTUNG

- Die patentierte Original-Rollbettpresse. Mit ausrollbarem Pressenbett für einfaches Einführen und Entnehmen von Werkstücken mit einem Kran oder einem anderen Hebewerkzeug.
- Der bewegliche Druckzylinder gleitet leicht über die gesamte Breite des oberen Rahmens für volle außermittige Belastung.
- Lichte Maße von 1.283 x 1.524 mm (80- und 100-Tonnen-Modelle) bzw. 1.302 x 1.625 mm (150- und 200-Tonnen-Modelle).
- Schneller Vorlauf des doppelwirkenden Zylinders (Hubhöhe 334 mm) durch PQ1204S Elektro-Hydraulikpumpe „Quiet“ mit Handfernsteuerung. Freie Sicht auf das Werkstück von allen Seiten sowie präzise Steuerung der Kolbenbewegung über Knopfdruck.

## MERKMALE:

- **Rollbettkonstruktion** – Das Bett gleitet auf Lagern vor und zurück; diese Funktion ermöglicht das einfache und schnelle Zuführen und Entnehmen von Werkstücken.
- **Tiefenverstellung des unteren Betts** – Zum sicheren Auflegen und Zentrieren großer Werkstücke. Durch Lösen der Arretierungsbolzen kann die Betttiefe zwischen 102 und 686 mm verstellt werden. Siehe Maß „H“.
- **Verschiebbarer Druckzylinder** – Für außermittige Pressarbeiten kann der auf Rollen gelagerte Druckzylinder auf dem oberen Pressenträger verschoben werden. Die Presse kann dabei in jeder Stellung bei voller Nennlast eingesetzt werden.
- **Hubvorrichtung** – Der obere Pressenträger kann durch Drehen der Kurbel in der Höhe verstellt werden. Ein Spindelmechanismus bewegt beide

- Seiten gleichmäßig nach oben und unten (für eine automatische Verstellung kann die Kurbel durch einen Kraftschrauber (12,7 mm) ersetzt werden). Vier Arretierungsbolzen halten den Pressenträger in der gewünschten Arbeitsstellung.
- **Hochleistungs-Prismenkolben** – Für einfaches Ausrichten bis auf 0,1 mm genau! Rollen laufen auf Kugellagern; problemloses Drehen des Werkstücks durch Bewegen des Hebels nach oben oder unten.

## ELEKTRISCHE PUMPENSPEZIFIKATION

**PQ120-Reihe** – 2,24 kW, 380 V, 50 Hz, dreiphasig.

**HINWEIS:** Bei der Verwendung von Pumpen der Reihen PA, PE oder PQ können andere Spannungen und Ventile erforderlich sein. Informationen erhalten Sie beim Werk.



Hubspindel und Arretierbolzen ermöglichen die Höhenverstellung durch nur eine Person.



Rollenlager für die sanfte und problemlose Verstellung des Pressenbettes.



Hebel senkt das Pressenbett zum Pressen und hebt es zum Gleiten.



Zylinder problemlos über die Breite des oberen Pressenträgers verschiebbar.



Tiefe zwischen 102 und 686 mm einstellbar; mit Arretierbolzen gesichert.

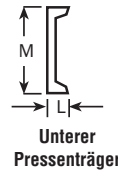

Unterer Pressenträger

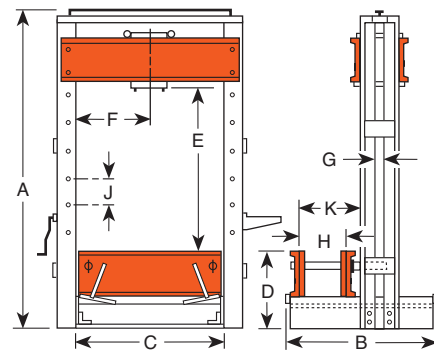

CE

WERKSTATTAUSRÜSTUNG

ABMESSUNGEN

Presskraft (Tonnen)	A (mm)	B (mm)	C (mm)	D (mm)	E (mm)	F (mm)	G (mm)	H (mm)	J (mm)	K (mm)	L (mm)	M (mm)	Standfläche Boden (mm)
80	2.861	1.632	1.283	686	305-1.524	368-914	76,2	102-692	203	927	86	381	1.632-1.537
100	2.861	1.632	1.283	686	305-1.524	368-914	76,2	102-692	203	927	86	381	1.632-1.537
150	3.131	1.734	1.302	762	229-1.626	352-949	76,2	102-689	279	946	105	457	1.734-1.607
200	3.131	1.734	1.302	762	229-1.626	352-949	76,2	102-689	279	946	105	457	1.734-1.607

BESTELLINFORMATIONEN

Presskraft (Tonnen)†	Verwendeter Zylindertyp	Hub (mm)	Zylindermodell	Bestell-Nr.	Geschwindigkeit (mm/min.)††	Vorlauf Pressen	Pumpen-typ	Ventil-typ	Pumpenmodell‡	Gewicht (kg)
80	Doppeltwirkend	333	RD8013	<b>RB8013S</b>	1.168	190	Elektr.	4-Wege*PQ1204S-E380		1.307
100	Doppeltwirkend	333	RD10013	<b>RB10013S</b>	889	147	Elektr.	4-Wege*PQ1204S-E380		1.334
150	Doppeltwirkend	333	RD15013	<b>RB15013S</b>	610	99	Elektr.	4-Wege*PQ1204S-E380		2.019
200	Doppeltwirkend	333	RD20013	<b>RB20013S</b>	457	74	Elektr.	4-Wege*PQ1204S-E380		2.059

\* Magnetventil mit 24-V-Handfernsteuerung.

† Rahmen wird montiert geliefert.

‡ Standardpumpe. Andere Power Team-Pumpen sind auf Wunsch lieferbar. Geräuschpegel im Leerlauf und bei 700 bar: PQ120 -73/78 dBA; gemessen von allen Seiten bei 0,9 m Abstand.

†† Nennleistung basiert auf 7 und 700 bar der Pumpenspezifikation. Die tatsächliche Geschwindigkeit ist abhängig von den Einsatzbedingungen.